

DEEBOT

710 系列产品说明书

USER GUIDE



ECOVACS

智生活 享人生

Live Smart. Enjoy Life.

400 779 4666



扫描二维码，获取更多信息

快速使用指南

请遵循以下顺序使用本品：

1、注意事项



在高于家人活动的悬空环境下使用地宝，为避免受外部复杂因素影响而产生极小概率的跌落，在没有使用护栏的前提下，严禁使用本产品。



产品可能被困于矮于10厘米的沙发脚，将支撑脚垫高避免产品卡住。



使用前先整理散乱的电线，防止产品工作时受到阻碍。

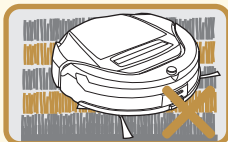

本产品适用于正常木质地板、瓷砖等硬质地面。

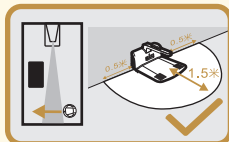

若在狭长房间，充电座前方1.5米内不要放置任何物品，以便地宝尽快找到充电座。



将充电座靠墙放置在平坦的地方，以确保地宝能快速准确的返回。

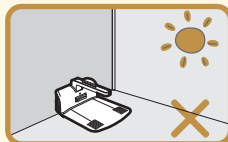

充电座不要放在阳光直射的地方。

2、使用前准备

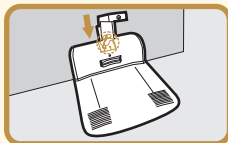

1、将充电线缆束装配好并接通电源。

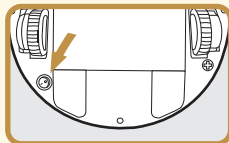

2、按下产品底部电源开关 \odot ，打开产品。

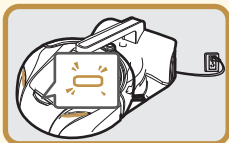

3、充电时：充电指示灯闪烁；充满电后：指示灯长亮。

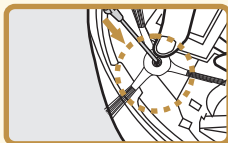

4、将边刷安装至对应颜色的边刷槽内。

为保证电池的性能，第一次使用前，请先将产品连续充电满12小时。连续充电2-3次后达到最佳效果。

3、产品的使用

- 1 确保底部电源开关 \odot 已打开，此时产品处于待机状态，再次按下底部电源开关 \odot ，产品关机。
- 2 按下启动暂停键 $\blacktriangleright\parallel$ ，产品在相应模式下工作；抬起产品或者随意按下任意键暂停工作。

4、显示屏及控制面板

如果需要了解产品的显示屏及控制面板的内容，请参阅《说明书》中“显示屏及控制面板”一章。

*如需更完整的详细资讯，请参阅《说明书》。《说明书》中提供了重要的安全、维护信息与智能功能使用说明。请勿以《快速使用指南》取代完整的《说明书》。

感谢您购买 ECOVACS 优质出品的地面清洁机器人 DEEBOT，希望您使用愉快！
再次感谢您的选择！

Thanks for purchasing Robotic Vacuum Cleaner ECOVACS DEEBOT. Hope you can enjoy it!
Thanks again for your choice!

在使用中如果您对产品有任何的疑问，欢迎拨打我们的热线服务电话：400 779 4666。

If you have any question regarding the product in using, please call us on 400 779 4666 for service.

Thank you for your choice!

目录

1. 安全说明	3	7.4 清理与更换边刷.....	16
1.1 关于本说明书.....	3	7.5 清理驱动轮.....	16
1.2 关于产品使用的电源.....	3	7.6 擦拭下视传感器.....	16
1.3 关于产品的使用范围.....	4	7.7 擦拭灰尘传感器.....	17
1.4 清扫前的注意事项.....	5	7.8 更换产品电池.....	17
1.5 关于儿童安全.....	6	8. 报警及提示功能	17
1.6 关于产品电池及废旧电池的处理.....	6	9. 常见故障	18
1.7 关于包装材料.....	6	10. 其他问题	20
1.8 产品出现问题时.....	6		
2. 产品组成	7		
2.1 零部件名称.....	7		
2.2 技术参数.....	8		
3. 充电座的安装及摆放	8		
3.1 充电座的安装.....	8		
3.2 充电座的摆放.....	8		
3.3 本产品充电.....	9		
4. 产品的操作	9		
4.1 显示屏及控制面板.....	9		
4.2 开机.....	9		
4.3 开始/暂停.....	10		
4.4 关机.....	10		
4.5 遥控器的介绍及使用.....	10		
4.6 抹布使用.....	11		
4.7 虚拟墙的介绍及使用.....	11		
5. 模式选择	12		
5.1 自动模式.....	12		
5.2 循环清扫模式.....	12		
5.3 定点模式.....	13		
5.4 沿边模式.....	13		
5.5 返回充电模式.....	13		
6. 日常存储	13		
7. 产品保养	14		
7.1 清洁机身.....	14		
7.2 清理尘盒与滤材.....	14		
7.3 清洁主地刷.....	15		

1.安全说明

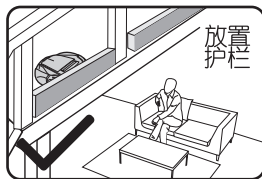
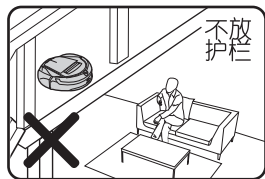

严禁在高于家人活动的悬空环境且没有护栏的前提下使用本产品

1.1 关于本说明书

使用产品之前，请遵循以下基本的安全预防措施：

- 仔细阅读说明书中所有内容，按照说明书的指示步骤使用产品。
- 妥善保管说明书，以便日后能随时查阅。
- 如果您需要将产品转给第三方使用，请将说明书连同产品一起随附。
- 任何与说明书指引内容不符的操作，都有可能导致严重的人身伤害或对产品本身造成损坏。

1.2 关于产品使用的电源

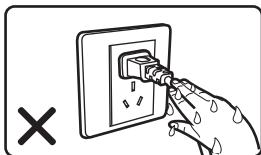
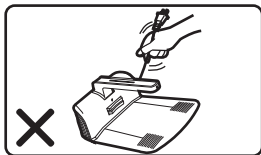
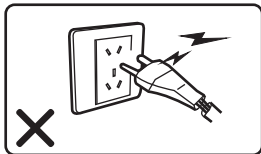

- 产品内部使用一组可充电电池，通过我公司专配的充电座进行充电。使用前，确认充电座铭牌上所标注的电源电压在符合规定电压的状态下使用。
- 如果发现充电座的电源线或电源插头有损坏，请不要使用本产品。联系本公司的售后服务部门或本公司授权的有类似资格的人维修或更换。
- 不要利用电源线来拖动或移动充电座，不要过度扭曲、扭转、拧绞电源线。
- 不要用潮湿的手接触电源插头或产品。

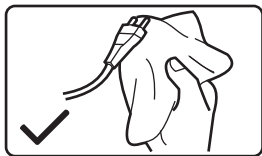

- 电源线不要接触热的物体表面或者锋利的物体表面。
- 经常用干燥的棉布清理插头上的灰尘。
- 长时间不使用充电座，请将电源插头拔离插座。

1.3 关于产品的使用范围

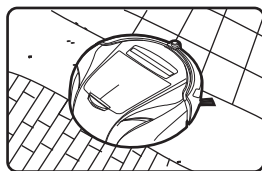

适用范围：

产品适用于室内干燥地面的清扫，包括木地板、橡胶地板、瓷砖、地毯上等。

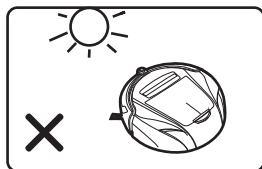

不适用的范围：

- 不要在室外、商业及工业场所使用。

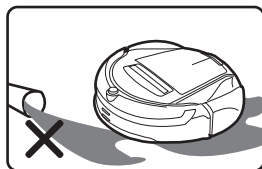

- 不要在潮湿或存有可燃液体的环境中使用，例如湿地板、卫生间、汽油、清洁液及化学液体等。这些物体可能使产品进水导致电路短路。

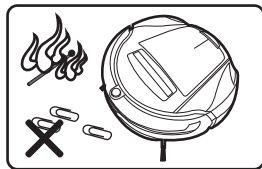

- 不要用于吸取家居装修废料及尖锐物体，如装修粉尘、玻璃碎片、别针等。这些物体可能造成产品堵塞，损伤产品。

- 不要用于吸取明火或在有明火的环境中使用产品，如烟头或火柴。

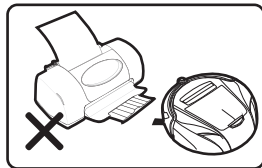

- 不能用于吸取激光打印机、复印机内部使用的调色剂、色粉。这些物体可能导致火灾。

- 不能在设有防护栏保护的高空环境中或者楼梯上使用，避免造成人身伤害。

- 不适合在极热或极冷的环境中使用。

1.4 清扫前的注意事项

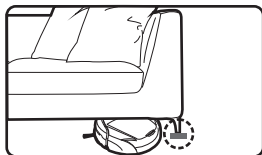
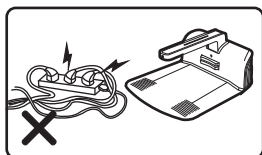
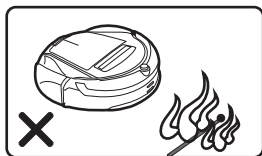
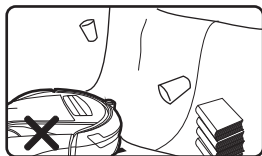
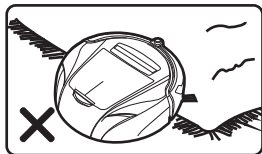

- 产品第一次执行清扫工作时，请加以关注。若遇到任何产品无法处理的障碍，请为它移除，避免它在清洁过程中受阻而中断工作。
- 针对产品在清扫中可能出现的问题，应及早排除。例如：
 - 将容易打翻的物体搁置在安全的地方。
 - 应设法使垂挂到地上的桌布、窗帘不要接触地面。
 - 将地毯边缘的须毛翻折到地毯下。
 - 带有明火的物体要切断火源。
 - 清理地面上缠绕的电源线及可移动的障碍物。
 - 将地面上散落的报纸、书本以及其他大的纸片捡起。

- 检查主地刷及尘盒是否已经安装到位。
- 检查下视传感器和灰尘传感器是否已经擦拭干净。
- 如果只需要清扫单个房间，请将房间门关闭。
- 如果清扫区域需要隔断，请放置虚拟墙。
- 若家中沙发、床等家具的支脚较短，产品难以进入清扫，请将其支脚垫高，使产品能够进入。
- 当产品处于工作状态时，为防止跌绊等人身伤害，请让同屋内每个人知晓产品正在工作。

1.5 关于儿童安全

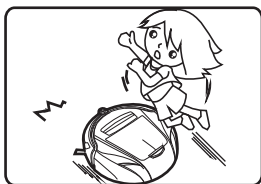
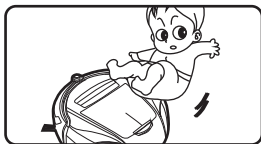

- 产品不能由儿童或精神上有障碍的人使用。若需要使用，请在监护人的监督指导下进行。
- 妥善保管产品，存放于儿童或精神上有障碍的人不可触及的范围。
- 请不要将产品作为玩具玩耍。当产品工作时，若附近有儿童或宠物，请密切注意。
- 避免儿童玩耍产品的包装袋和塑料袋，这将可能导致窒息。

1.6 关于产品电池及废旧电池的处理

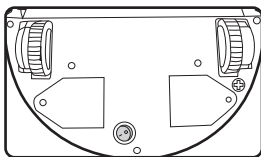

- 如需更换主机内的可充电电池，请联系我公司售后服务部门。如果使用错误型号的电池替换，有可能引起爆炸。
- 如果使用非我公司制造的主机电池和充电座，可能会有潜在的危险，由此引起的对主机的损坏不在保修之列。
- 请妥善处置产品（包括遥控器和虚拟墙）的旧电池。电池中含有危害环境的有害物质，请遵循当地的环保条例，将其投置到规定的回收站点。

1.7 关于包装材料



- 不要将产品的包装材料当做家庭垃圾随意丢弃。
- 请将包装材料送到适当的回收点以便能再次利用这些资源。

1.8 产品出现问题时



- 若电源线有损伤或产品主机及其他配件出现故障，请不要自行维修或拆装，避免可能带来的人身伤害。
- 请联系我公司的售后服务部门或我公司指定的专业维修机构，由专业维修人员提供售后服务及维修。

2. 产品组成

2.1 零部件名称

主机

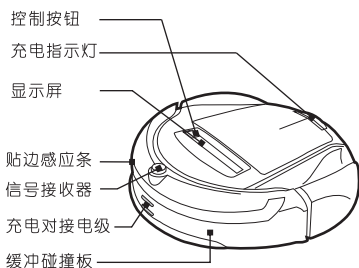

机器前视图

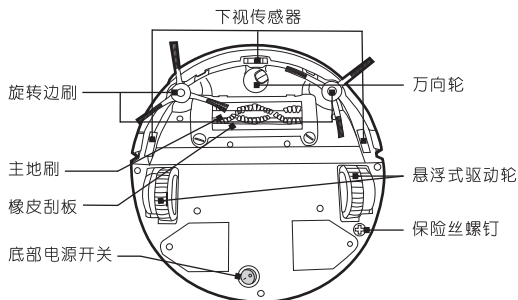

机器底视图

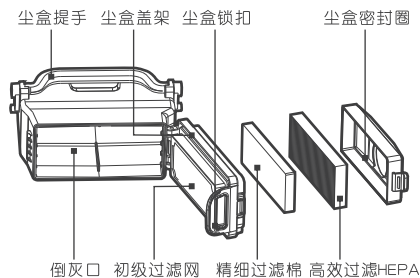
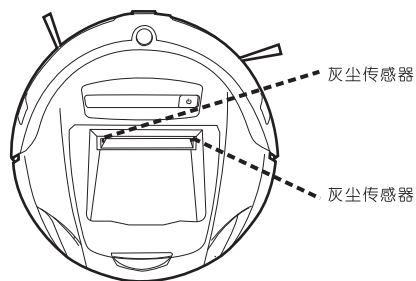

尘盒

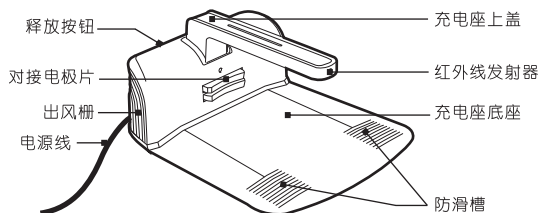

充电座正视图

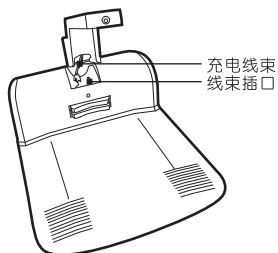

2.2 技术参数

功能参数	700/701/705/CEN70A/CEN70B/710/715/716/JD71CD/JD71ED/JD710D/SYD7C1/SYD7E1 TBD713/TBD715/TBD71/TBD71/SYD7A1/713.....		
工作电压(V)	12---		
额定功率(W)	30		
	遥控器	充电座	
输入电压(V)	3	充电座型号	CH1118
遥控距离(m)	<5	输入电压(V)	220~
	虚拟墙	额定输出电压(V)	14.8---
输入电压(V)	3	额定频率(Hz)	50

* 本公司保留由于产品持续改善需要而对产品进行的任何技术、设计变更的权利。解释权归本公司所有。

3. 充电座的安装及摆放

3.1 充电座安装

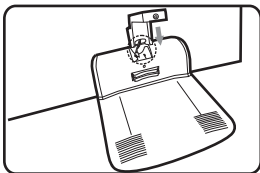

将充电底座平放在地面上，将充电座上盖的充电线束对准充电底座线束插口插入。

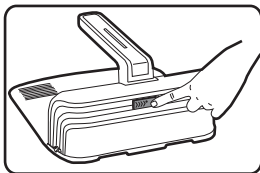

将充电座上盖完全安装完成后，将充电底座后面的释放按钮锁紧。

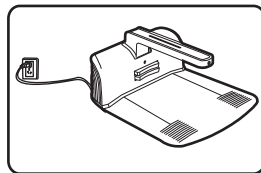

将充电座接通电源。

3.2 充电座摆放

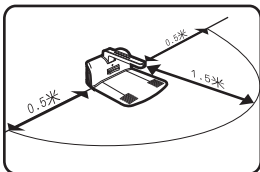

提示：

- ▶ 充电座属于重要配件，请轻拿轻放。
- ▶ 充电座安装完毕之后，将其靠墙放置在平坦的地方，底座垂直于墙面，同时请注意充电座铭牌上所标注的电源电压，以确保产品在符合标识的状态下使用。
- ▶ 充电座前方1.5米范围内不要放置障碍物，且不要放在楼梯口附近。
- ▶ 请整理好充电座电线，以免产品在返回充电座时受到阻碍。

注意：

- ▶ 请勿拉扯充电座上盖充电线束。由于人员拉扯造成充电座线束损坏不在保修之列。
- ▶ 请注意充电座正前方要保证留有足够的空间，以便产品能尽快找到充电座。
- ▶ 充电座上的红外线发射器前方不要有较强反射面的物体，例如落地玻璃，光面的陶瓷花瓶等。否则可能导致产品无法识别充电座。

3.3 本产品充电

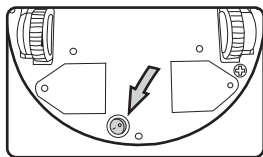

- 充电前，请先按下产品底部电源开关 （0代表关机，1代表开机，产品预设状态为0），将产品开机。
- 为保证电池的性能，第一次使用前，请先将产品连续充电满12小时。连续充电2-3次后达到最佳效果。
- 电池充电只能在常温的环境下使用，过热或过冷都可能会延长电池的充电时间，甚至可能导致电池损坏。

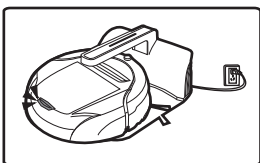

提示：

- ▶ 本产品充电时，充电指示灯闪烁；充电完成后，充电指示灯长亮。
- ▶ 充电时，请确保底部电源开关处于打开状态，否则产品无法正常充电。
- ▶ 产品充满电后，也请继续保持产品与充电座对接。产品转入小电流补充充电方式，可以保证产品随时以饱和的状态进行清扫工作。
- ▶ 当电池处于深度放电或长期不使用状态时，可能在最初几次使用时，容量会有一定下降，建议激活电池。激活方法：手动将产品放上充电座，充电三分钟后移出，重复该动作3次后让产品正常充电3-5个小时。

4.产品的操作

4.1 显示屏及控制面板

1. 电源电量指示灯
2. 报警提示灯
3. 自动模式指示灯
4. 循环清扫指示灯
5. 定点模式指示灯
6. 沿边模式指示灯
7. 返回充电指示灯
8. 电源开关键

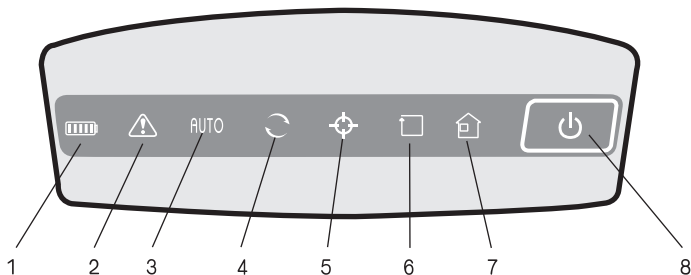

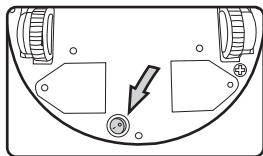

4.2 开机

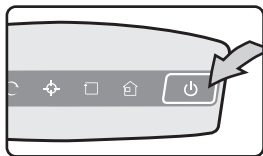

- 按下产品底部的底部电源开关 ，产品开机，初始化状态为暂停。

4.3 开始/暂停



- 按下电源开关键 ，可以使产品开始工作或者在使用中途暂时停止工作，停留在原地。

提示：

- ▶ 在暂停状态，您可以使用遥控器重新设置产品的清扫模式，产品会按照您所设置的模式重新开始工作。
- ▶ 您也可以在产品工作时，按下主机上的电源开关键或遥控器上暂停键或抬起产品，使之停止工作。

4.4 关机

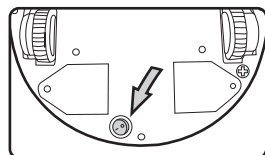

- 关闭底部电源开关键 ，产品电源关闭，停止工作。

提示：

- ▶ 关闭电源后，请将产品放回充电座储存，防止家人绊或误踩。
- ▶ 完成日常家庭清洁工作后，将产品放置在充电座上，使其保持在充电状态。
- ▶ 长时间不使用产品时，请关闭底部电源开关，以免产品电池电量损耗。

4.5 遥控器的介绍及使用

遥控器使用前，请确认是否已将电池正确安装。

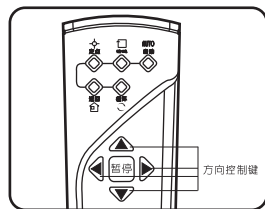





暂停键：启动或者暂停产品。

方向键：分别有向前、向后、左转、右转四个控制键，可遥控产品至指定区域。

模式选择键：根据地面的状况，选择不同的清洁模式。

模式介绍：

AUTO自动模式 /  定点模式 /  沿边模式 /  循环清扫模式 /  返回充电模式
根据地面的状况，选择不同的清洁模式。请参考“**模式选择**”介绍。

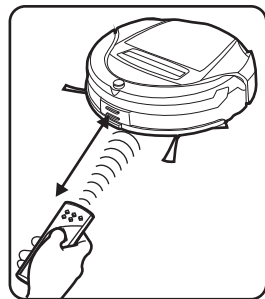

- 使用遥控器前，请确认产品的电源开关已打开。将遥控器对准产品主机上的信号接收器，在5米的有效范围内遥控操作产品。
- 若产品当前正清扫工作中或返回充电的状态下，请先按下“暂停”键，方可对产品遥控操作。
- 产品受控向前后左右四个方向行进的过程中，产品不执行清扫动作。
- 若产品正在充电座或其他强红外线发射源附近，可能会因为红外线干扰而造成接收不到遥控器信号。此时，请远离红外线干扰源后对产品操作。

4.6 抹布使用(限特定型号)

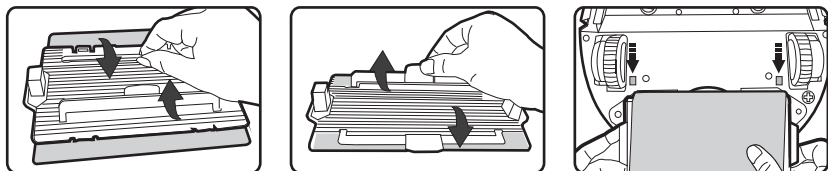

- 1.取出抹布支架，打开卡扣，平坦包裹抹布；
- 2.轻轻按下卡扣，固定好抹布防止抹布脱落；
- 3.将安装好的抹布，对准主机后的抹布安装槽，按下固定即可。

4.7 虚拟墙的使用及介绍(限特定型号)

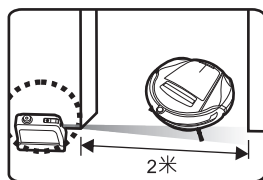

虚拟墙可以控制产品在某区域内进行清扫工作。虚拟墙形成的阻断红外光束可形成一个锥形的区域阻止产品越过，如房间门口、走廊、楼梯。如有需要，可使用多个虚拟墙配合使用。

虚拟墙的使用

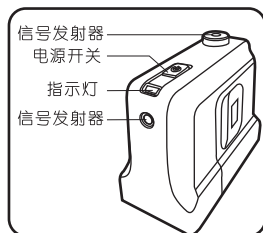

- 请确认虚拟墙电池是否已安装正确。
- 按下电源开关开启虚拟墙，指示灯点亮，表示此时虚拟墙已经开始工作。

注意：

- ▶ 使用虚拟墙时，请将印有ECOVACS标记的那一面朝向您需要阻断的区域。
- ▶ 为了得到最佳的使用效果，请将虚拟墙放在您需要阻断区域的门外。
- ▶ 如果发现指示灯的光线变暗，或者产品偶尔能够通过阻断区域，请检查虚拟墙的电池是否即将耗尽。请及时更换电池，避免造成危险。
- ▶ 系统设置虚拟墙会在开机后两个小时自动关闭，以节省电量。因此，在每次产品开始新的工作周期时，请确认虚拟墙的开关是否已经打开，指示灯是否点亮。

若需另外购买虚拟墙，请联系我公司指定售后服务网点或登录我公司官方网站www.ecovacs.com.cn订购。

5. 模式选择

AUTO 5.1 自动模式

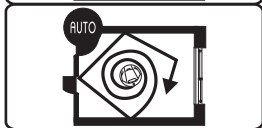
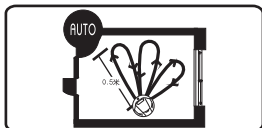
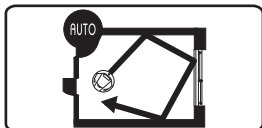

该模式工作时AUTO指示灯亮。

线路描述：产品先直线行进，遇障碍物后改变行走方向。

如果产品在清扫过程中感知灰尘量较多，它会自动采取类似于“扇形”或“螺旋形”行走路线，后再转为上述描述的行走路线。

- ▶ 该模式应作为常用模式。对于相同状况的地面而言，自动模式清扫的覆盖面积最大。建议在家中地面环境不是特别脏且需要快速清扫时选择该模式。
- ▶ 在该模式清扫过程中，当感知电量不足时，产品自动返回充电座充电。

🔄 5.2 循环清扫模式：

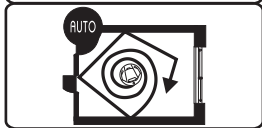
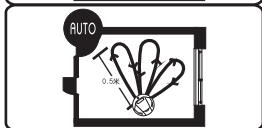
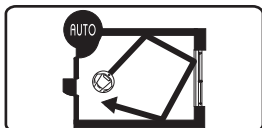

该模式工作时🔄指示灯亮。

线路描述：产品每天在固定的时间自动开始清扫工作，行走路线按照AUTO模式的路线。

若需取消循环清扫：

方法一：关机底部电源开关后重新开机，循环清扫功能取消，产品调整到自动模式。

方法二：按下遥控器上工作模式（除循环键），产品会按照您设定的新的工作模式工作。

提示：

长按主机面板上的🔄3秒，可以直接进入当前时间的循环清扫模式。

注意：

- ▶ 设置好循环清扫之后，建议不要再选择其他模式，也不要按下🏠键，否则将取消循环清扫模式。
- ▶ 请将产品随时保持在充电状态，否则产品可能因电池耗尽而在循环清扫的时间到来时不能正常工作。

5.3 定点模式



该模式工作时  指示灯亮。

线路描述：产品呈螺旋式自内而外，重点对某一区域进行集中清扫一次，清扫范围为1.2米直径的圆形区域。

- ▶ 该模式适用于房间地面局部灰尘污染较多且分布相对集中的情况。
- ▶ 若产品遇到障碍物，会自动转向，继续执行该清扫模式。

5.4 沿边模式：

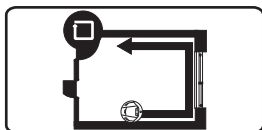

该模式工作时  指示灯亮。

线路描述：产品在寻找到固定物体后，会沿着固定物体（例如墙壁）的周边进行清扫。

- ▶ 在该模式下，产品可以清除墙壁、沙发、床等角落处的灰尘。
- ▶ 在该模式清扫过程中，当感知电量不足时，产品会自动返回充电座充电。

5.5 返回充电模式：

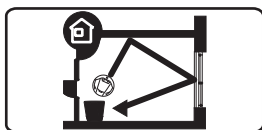

该模式工作时  指示灯亮。

线路描述：产品在“返回充电模式”或感知电量不足时，会按照类似“自动模式”的行走路线，自动寻找充电座，并在对接成功时充电指示灯闪烁。该模式下，主地刷和边刷均不工作。

任何时间，只要您想让机器返回充电，选择遥控器上的  键，产品会自动寻找充电座。

6. 日常存储

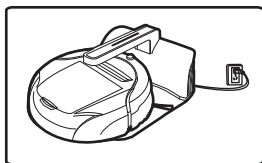

- 在产品完成清扫工作并充电完毕后，请将产品保持充电状态，此时转入小电流补充充电方式。
- 如果长时间不使用产品，请将产品充满电后，取出主机电池，存放在阴凉干燥的地方，切勿放置在阳光直射或潮湿的环境中。

7. 产品保养

7.1 清洁机身

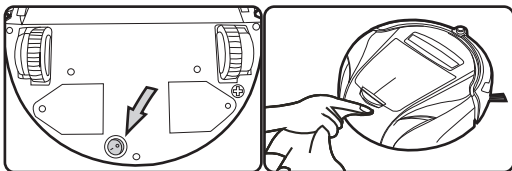

- 清洁主机之前，应先关闭底部电源开关。
- 清洁充电座之前，应先拔出充电座的电源插头。
- 请用水或中性的洗涤剂擦洗，擦洗前务将抹布拧干，切勿将水渗入产品内部。
- 切勿用汽油或油状物擦洗。

7.2 清理尘盒与滤材

若发现显示屏上出现 指示，请立即清理尘盒。

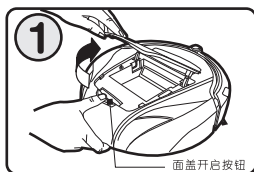

关闭主机底部电源开关，将面盖向上拨动。

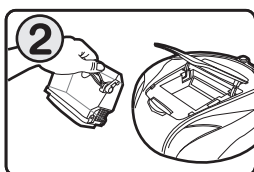

握住尘盒提手，向上取出，注意将倒灰口略微向上，以免漏灰。

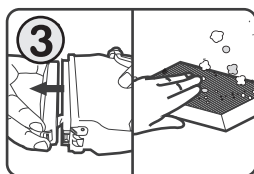

打开尘盒后盖，取出高效过滤HEPA及精细过滤棉，轻轻拍打去除灰尘（可适当水洗，晾干后再使用）；

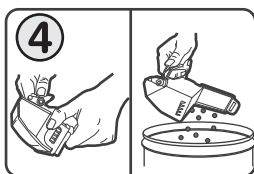

打开尘盒，将尘盒内灰尘倒出；



若尘盒内灰尘过多，可在流水下冲洗尘盒与初级过滤网（将它们放入主机前，需在阳光下彻底干燥）；

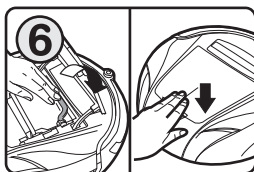

将清理干净滤材重新组装，扣好尘盒盖，并将尘盒放入主机，合上面盖。

提示：若未安装尘盒或尘盒未安装到位，主机启动时显示屏显示 。

7.3 清洁主地刷

提示：建议每进行4、5个清扫循环后，就对主地刷进行一次清洁。

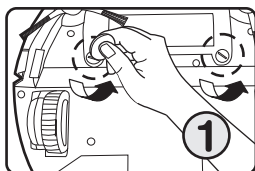

用硬币拧下主地刷固定框上的两颗固定螺丝。

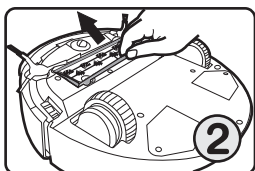

取下主地刷的固定边框。

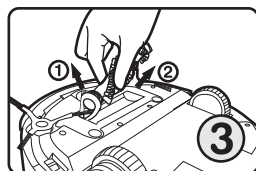

握住主地刷，移至斜上方，即可轻松取下主地刷。

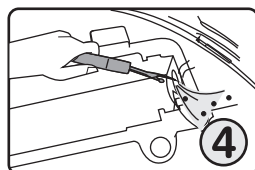

将皮带和缝隙里的头发、灰尘、污垢扯下或清除掉。

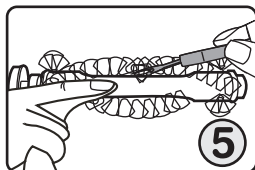

使用滚刷清理小工具沿着主地刷上的凹槽挑断头发与细线。擦拭滚轴。

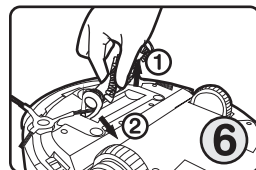

将主地刷重新放回主机，注意皮带处吻合。

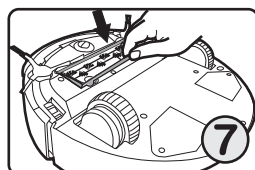

将固定框放回主机，安装时注意上方两个卡槽对应。

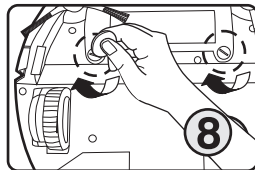

用硬币重新拧上螺丝。

7.4 清理与更换边刷

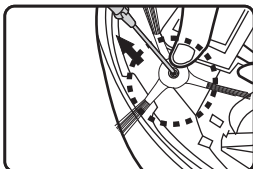

拧下边刷上螺丝，取下边刷。

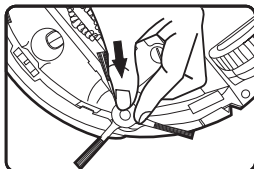

用干净的清洁布擦拭边刷与边刷槽或更换新的边刷。重新安装边刷，使之与卡槽对齐。

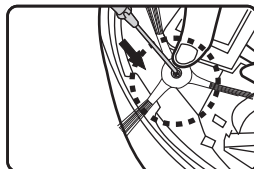

将螺丝拧紧，确保已经安装到位。

提示：

- ▶ 边刷属于易耗物品。若有破损请及时更换，保证产品清洁质量。建议每次清扫前对边刷进行检查。
- ▶ 安装时，请将边刷插入相应颜色的卡槽。

注意：若边刷缠绕，主机显示屏显示 。

7.5 清理驱动轮

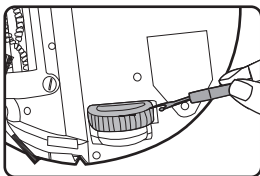

注意：

若驱动轮被头发、布条等缠绕，主机显示屏显示 ，报警灯闪烁。

7.6 擦拭下视传感器

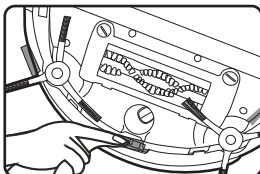
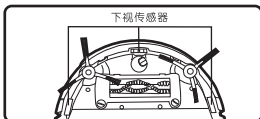

下视传感器位于本产品底部的正前方，它可以感知大于8厘米的高度落差。建议于每次清扫工作完毕后，用全棉的干布小心擦拭其透光板部分，防止灰尘在透光板上堆积，影响本产品的使用性能。

1. 关闭机器电源，清空尘盒内的垃圾。
2. 将机器倒置，平放在平整、干净的工作台上。
3. 用全棉的干布小心擦拭下视传感器的三块透光板。

7.7 擦拭灰尘传感器

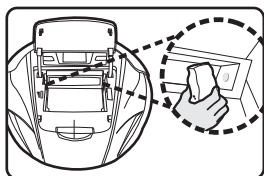

灰尘传感器位于机器尘盒进灰口前部。它可以感知灰尘的浓度，从而决定采用何种清扫路线更加有效。建议每次清理尘盒的同时也一道清理灰尘传感器，以提高清洁效率。

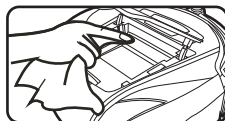

1. 关闭机器电源。2. 取出尘盒，并清理尘盒。3. 用全棉的干布小心擦拭灰尘传感器。

7.8 更换产品电池

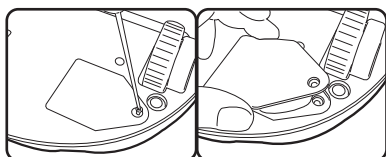

1. 卸下将电池盖板螺丝，移除电池盖板。

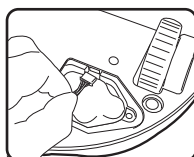

2. 将电池与主机的连接插件拔出，注意将插件按照正负极，更换产品电池。

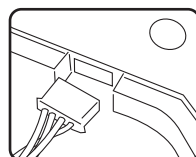
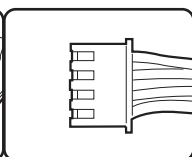

3. 安装好电池盖板。

8. 报警及提示功能

注意：产品在以下情况会停止工作或不能启动，请注意主机充电指示灯状态或显示屏上的相关提示。

图标	故障原因	解决办法	说明
	电池电量过低	电量过低，产品会自动返回充电	1. 电源电量指示灯绿色闪烁表示电量过低，产品会自动返回充电。 2. 主机在运行中绿灯闪烁，突然停止不动，且屏幕不亮，表示主机电量已完全消耗，无法自动返回充电。需要手动将产品放回充电座充电。
	1. 尘盒未放入主机 2. 尘盒未安装到位	1. 将尘盒清理后放入主机 2. 重新放置尘盒，同时向下按压尘盒	
	1. 主地刷或驱动轮被头发、布条、地毯上的短毛缠绕 2. 边刷被卡住或缠绕	1. 清理主地刷(参见“清洁主地刷”) 2. 清理边刷，将边刷拨至原位，若边刷损坏，请替换新边刷	
	驱动轮悬空未落地	将产品重新放置到平整的地面上即可重新工作	该功能可防止儿童或宠物在产品工作中途抬起产品底座，驱动轮悬空而不能工作。

9. 常见故障

序号	问题	解决方案
1	产品无法充电	<ol style="list-style-type: none"> 1. 确认产品底部电源开关  已打开。在电源开关关闭的状态下充电，虽然产品尾部的充电指示灯也会一闪一闪，但是电池无法充电。 2. 确保产品在充电时没有断电情况发生，或者手动将产品放到充电座上时，产品没有完全对接到充电座的充电对极片。 3. 产品充满电后，是否将充电座的电源拔掉，但是没有关闭产品底部电源开关，导致产品电量损耗，显示电量不足。 4. 电池处于深度放电状态，建议激活电池。激活方法：手动将产品放上充电座，充电三分钟后移出，重复该动作3次后让产品正常充电3-5个小时。 <p>如果按照以上步骤后故障仍然存在，请联系我公司的售后服务部门。</p>
2	产品开机就出现原地打转后退	<p>关闭产品底部电源开关。</p> <ol style="list-style-type: none"> 1. 检查产品底部的下视传感器上是否有灰尘或脏物使其产生错误信号，请用半干的棉布清洁下视传感器。 2. 大轮被异物缠绕，导致在原地打转，此时需要清理大轮异物。 3. 缓冲碰撞板失灵。用手碰压缓冲碰撞板的左、中、右侧，看是否能够自动反弹。不能反弹则为产品本身故障。 <p>如果按照以上步骤清理后故障仍然存在，请联系我公司的售后服务部门。</p>
3	产品工作时不按照已设置的清扫模式工作，且边刷不工作	<p>检查产品电量是否充足。在产品电量不足时，产品会自动转到“返回充电座”的模式，同时边刷不工作。将产品充满电，并将模式调到自动模式后开机工作。</p>
4	产品陷入困境	<p>产品在清扫房间，可能会陷入困境，此情况下，它会尝试用各种方法摆脱困境，一旦无法摆脱，请您手动帮助产品摆脱困境，并整理障碍物。困境情况可能如下：</p> <ol style="list-style-type: none"> 1. 产品被地面上散乱的电线缠绕。 2. 产品被下垂的窗帘布或地毯的须边缠绕。 3. 产品前方障碍物过多。
5	产品的行进速度偶尔会减慢或倒退或小区域内转圈	<p>产品吸尘口处的灰尘传感器感知到地面上垃圾和灰尘量较多时，会自动选择慢速行进或扇形、螺旋形路线。</p> <ol style="list-style-type: none"> 1. 清扫区域灰尘量较多，产品重复几次清理后会正常工作。 2. 如产品长时间保持这种清扫状态，检查并清理灰尘传感器。
6	产品不能感知楼梯	<p>产品能够感知高度差大于8厘米的绝大多数楼梯，但对于部分圆滑有落差的地面或反光较强的地面，其探测落差的性能就会降低，此时，可在此位置放置护栏，以防产品跌落。如若不是此情况，可先检查产品的下视传感器上是否灰尘过多，如果擦拭后仍然出现该情况，可能是传感器故障，请联系我公司的售后服务部门。</p>
7	边刷不转	<ol style="list-style-type: none"> 1. 确认产品电量是否充足，是否在返回充电模式。该模式下，产品边刷不运转。请将产品充电，充电之前需要确认产品底部电源开关已打开。 2. 检查边刷是否由于长时间没有清理，有头发或异物缠绕造成边刷无法运转，如有，请清理边刷；边刷是否按安装到位，拆下边刷重新安装；边刷的固定螺丝处塑料件没有破裂或固定螺丝没有松动，如有，请更换边刷。 3. 检查滚刷是否卡死，及时清理滚刷。 <p>如果清理后仍然出现该情况，可能是边刷电机故障，请联系我公司的售后服务部门。</p>

序号	问题	解决方案
8	滚刷不转	<ol style="list-style-type: none"> 1. 确认产品电量是否充足，是否在返回充电模式。该模式下，产品滚刷不运转。请将产品充电，充电之前需要确认产品底部电源开关已打开。 2. 检查手动转动滚刷是否能正常运转，不能正常运转则表示滚刷卡死，需要拆下滚刷重新安装；滚刷是否由于长时间没有清理，有头发或异物缠绕造成滚刷无法运转，如有，请清理滚刷（具体步骤请参考“清洁主地刷”）。 3. 主机在长毛地毯上工作时，会出现滚刷被缠绕的现象，不建议在长毛地毯上使用。 <p>如果清理后仍然出现该情况，可能是边刷电机故障，请联系我公司的售后服务部门。</p>
9	机器无法按照预约的时间自动开始清扫工作	<p>确保产品设定当前时间与北京时间一致。</p> <ol style="list-style-type: none"> 1. 检查产品底部电源开关是否被关闭。底部电源被关闭后，产品将不会按照约定时间自行工作。 2. 产品是否电量不足，无法支撑产品工作。因此产品在不工作的时候，请将产品放置在充电座上进行小电流补给，确保产品在预约时间时产品有充足的电量工作。 3. 未给产品设定“循环清扫”，设定步骤请参见说明书“循环清扫”章节。
10	产品清扫时噪声变大，吸尘能力降低，工作时间缩短	<p>关闭产品电源后，将尘盒取出并清理垃圾后，将产品底部朝上。并按如下步骤进行：</p> <ol style="list-style-type: none"> 1. 检查主地刷吸口处是否有脏物堵塞，清理吸口。 2. 检查并清理滚刷（包括滚刷两端的轴承处的毛发缠绕），并确保橡胶皮垫完好，保证主地刷两端无毛发、纤维缠绕，清理后将主地刷重新置入主机。 3. 检查驱动轮处是否有脏物或有物体缠绕使之无法工作。 4. 清理灰尘传感器或尘盒上的灰尘。 5. 检查边刷螺丝是否松动，边刷是否被缠绕，如是，则固定螺丝或清理边刷即可。 <p>如果按照以上步骤清理后故障仍然存在，请联系我公司的售后服务部门。</p>
11	遥控器无法作用	<p>遥控器有效控制范围是5米。</p> <ol style="list-style-type: none"> 1. 遥控器电池电量不足，更换电池并确保电池正确安装。 2. 产品本身电源未打开或产品电池电量不足，无法支撑完成操作。确保产品电源已经开启，并有充足的电量完成操作。 3. 遥控器的红外线发射或者产品的接收器脏污，无法发射或者接受信号。用干净的棉布擦拭遥控器上的红外线发射器及产品上的红外线接收器。 4. 附近有其他产生红外线的设备使遥控器信号受到干扰。远离其它的红外线设备，避免遥控器信号受到干扰。

10. 其他问题

1. 正常充满电的情况下，机器可以工作多长时间？

答：主机工作时间根据不同的家居环境、所设定的清扫模式和具体的产品型号而不同。（具体请参考地宝身份证）

2. 产品可否在无人照看的情况下进行工作？

答：可以，但在使用前，请先知会同屋的人知道机器人在工作，防止有人跌绊。

3. 产品可否清洁家具的底部？

答：产品为扁平式设计，在正常清理地面时，可以进行到桌角、床角高于10厘米的家具下部清扫，例如床、柜子、沙发、茶几等。

4. 为什么产品没有按照设置好的清扫模式工作，且边刷不工作？

答：本产品余留的电量不足，自动转到“返回充电座”的模式。

5. 充一次电可以清扫多大的面积？（自动模式下）

答：一般情况下，一次充电大约可清扫的房间面积，根据房间的复杂程度和垃圾量而有所不同。

6. 产品碰到障碍物怎么办？

答：正常情况下，产品内置的传感器感应到前方障碍物后直接转向，避开障碍物并寻找其他行走路径。

7. 产品为什么一边工作一边往外掉垃圾？

答：①请检查尘盒中垃圾是否过多（如果地面上积聚的垃圾灰尘量过多，产品在短暂工作后即使尘盒中的垃圾量很多，也不会报警提示。），及时清理尘盒。②请检查主地刷是否长时间没有清理，上面缠绕了过多的毛发并积聚了灰尘。

8. 产品为什么不能按预约的时间自动开始清扫工作？

答：①请检查产品电源是否处于关闭状态。②“循环清扫”指示灯不亮，请重新设置。

9. 产品在充电座上为什么不能充电？

答：①请检查产品底部的电池是否已经安装到位，电池盖的螺丝是否有松动，请重新拧紧螺丝。②请检查充电座插头是否松动。③请检查底部电源开关是否关闭。

如果故障仍然不能排除，请联系我公司的售后服务部门维修。

10. 遥控器为什么不起作用？

答：①遥控器的有效控制范围是5米。远距离控制，遥控不是很灵敏。②请检查遥控器中的电池电量是否不足，请及时更换电池并确保电池正确安装。③确保此时产品电源开关已经开启，如果发现主机的显示屏上显示电量不足或无显示，请为产品充电。④用干净的棉布擦拭遥控器上的红外线发射器及产品上的红外线接收器。⑤主机同虚拟墙或充电座靠的太近，或附近有其他产生红外线的设备使遥控器信号受到干扰。

11. 产品是圆形设计，角落是不是很难清扫到？

答：产品可以自动识别墙体，在自动模式和沿边清扫模式下，产品可以沿着固定墙底边清扫，边刷可以有效地清扫墙底边的垃圾，对于两面墙交汇处，仍然会有极小的区域无法清扫，此时需要人工将及尘扫出。

12. 产品的行进速度为什么偶尔会减慢或倒退？

答：当产品的灰尘传感器感知到地面上的垃圾和灰尘量较多，会自动选择慢速行进或扇形、螺旋形路线。

13. 产品在行进过程中是否会伤害家具和儿童？

答：不会，产品主机的前部有一块PVC材料的软胶缓冲碰撞板，遇到家具和儿童之前，立即开始减速，同时立即改变其他行走路线，请放心使用。

14. 产品是否会影响宠物?

答：产品工作时声音较轻，不会有明显尖锐 刺耳的声音产生，所以不会使宠物产生焦躁不安的情绪，不会引起宠物的不信任。如果您家中有宠物，建议在第一次使用产品时注意观察。

15. 清理地毯时应该注意什么?

答：不建议在地毯上清扫。（本产品适用于正常木地板、瓷砖等硬质地面。）

16. 产品不使用时，让它一直待在充电座上充电 也没有关系么?

答：是的，地宝将转入小电流补充充电的方式。但是请防止儿童误操作。

17. 如果手误碰到地宝主机和充电座上的对接电极片 是否会有危险?

答：不会。充电座的两个电极输出最大直流电压属于人体安全电压。

18. 产品如何防止主地刷被电线缠绕?

答：请提前清理地面上散乱的电线。

19. 如果在未来的几天或很长期间我不在家，如何阻止地宝按照预约定时的时间清扫?

答：您可以将循环清扫的功能取消。请参见“循环清扫”。

20. 如何正确地转移产品?

答：双手将地宝从地面上提起。注意将地宝印 DEEBOT 的那端微微斜向上（如图所示，防止尘盒内的垃圾和灰尘漏出）。

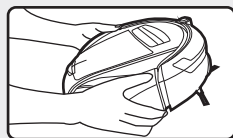
**21. 如何使用产品才能最有效地清洁房间?**

答：请将地宝与充电座放置在同一个房间里，这将大大缩短地宝寻找充电座的时间，同时也使地宝的工作时间延长。如果您需要使用地宝清洁整套房子各个房间的全部地面，请将充电座置于中心的房间，以便地宝能快速往返充电。

22. 产品不小心吸取了液体怎么办?

答：① 立即关闭产品底部电源开关将尘盒取出，清空尘盒，并擦干。② 擦拭过滤棉，并晾干。③ 将主地刷取出并清理干净，用柔软的干布擦拭主地刷及产品内腔，待主地刷晒干后，再重新置入主机内。④ 待全部零部件晒干，晒干时间至少12小时，以确保电路板干燥，再重新开启产品。

23. 边刷为什么损坏频繁?

答：① 提前清理地面上容易让产品边刷缠绕的物件，例如电源线等。② 边刷装反，影响边刷寿命。

24. 产品为什么工作时间短/无法充电?

答：对产品电池进行重新激活，步骤如下：将产品在充电座上充电3分钟后，从充电座上取下，间隔1分钟后，再次进行充电。并将此步骤循环三次后，持续充电12个小时。

如若按照以上步骤仍不能使地宝正常工作，请联系我公司的售后服务部门。

尊敬的用户：
您好！

为使您享受到完善的产品售后服务，科沃斯客户服务处向您做出标准服务承诺。请您妥善保管有效的购机凭证，作为享受售后服务的依据。

科沃斯产品标准服务承诺

● 整机保修期限

产品系列	主要零部件	主要零部件保修期	整机保修期限
地宝系列（除魔镜）	电机	3年	1年
沁宝系列	电机	3年	
窗宝系列	电机	3年	
亲宝系列	电机	3年	
魔镜	电机	3年	3年

● 附件保修期限

产品系列	产品附件类明细	保修期限
地宝系列	充电电池	6个月
	边刷	3个月
	滚刷	1年
沁宝系列	充电电池	6个月
亲宝系列	充电电池	6个月
窗宝系列	充电电池	6个月
	刮尘条	3个月

● 服务支持

科沃斯客服中心将在周一到周日8:00-20:00为科沃斯用户提供服务热线支持。无论是售前还是售后问题，都能通过服务热线400-779-4666得到满意的答案；

● 客户咨询服务

如果您在使用中遇到与产品相关的技术问题需要咨询时，欢迎您拨打科沃斯服务热线：400-779-4666 或登陆公司网站 www.ecovacs.com.cn 上留言，我们的工程师将会为您提供专业解答；

● 全国联保，就近服务

本产品实行全国联保。无论您在中华人民共和国境内任何地方购买并使用本产品，出现保修范围内的机器故障时，均可凭有效购机凭证，到科沃斯授权服务中心获得相应服务。（香港、澳门、台湾地区除外）

服务政策告知

- ❶ 该系列产品属于家用型产品，非家用环境下使用该产品整机保修三个月；
- ❷ 科沃斯赠品机器整机保修三个月；易耗品（地宝SD卡、普通电池、抹布、安全绳、过滤材料、清洗剂、香薰精油、过滤材质等属于磨损消耗品、滤尘袋、纸袋、HEPA、界线、加磁器、溶液、TF卡）不保修；
- ❸ 科沃斯退换货政策标准依照“国家新三包规定”；
- ❹ 超保后，本公司则对产品提供终身维修服务，顾客须支付维修费和材料费；
- ❺ 购买产品若出现开箱有质量问题的情况，请与销售该产品的销售商联系；
- ❻ 属下列情况之一者，不属于免费服务范围，但可实行收费修理
 - A 消费者因使用、维护、保管不当造成损坏的；
 - B 整机、部件已经超出免费保修期；
 - C 非科沃斯特约维修部拆动造成损坏的；
 - D 若遗失有效购机凭证，可参照国家或科沃斯相关规定；
 - E 三包凭证型号与维修产品型号不符或者涂改的；
 - F 因自然灾害等不可抗力造成损坏的；
 - G 因意外因素或人为原因（包括操作失误、进液、不正确插拔、划伤、搬运、磕碰、输入不合适的电压等）导致的产品故障或损坏。

注：保修期效的起始日期为购买本产品的日期

合格证 CERTIFICATE

生产日期 Production Date:

检验员 Inspector:

智生活 享人生

ECOVACS

科沃斯机器人·中国
ECOVACS ROBOTICS

产地：苏州

网址：www.ecovacs.com.cn

咨询服务热线
400-779-4666
(每日8:00-20:00)

本资料产品以实物为准，我公司保留产品更新的权利，
如有变动，恕不另行通知。

DEEBOT710-IM2012R09